

Gyártó: Electrocelos SA, Travessa do Sobreiro,
nº29, 4755-474 Rio Côvo (Santa Eugénia), Barcelos, Portugal
Forgalmazó: Roller Gate Kft, 2071 Páty Torbágyi út 0134/73 hrsz Adószám: 22984038-2-13,
Cégjegyzék száma:13-09-141231 Telefon: 06 23 343 389 Mobil: 06 30 5747107

MPIE10

TELEPÍTÉSI ÉS HASZNÁLATI ÚTMUTATÓ

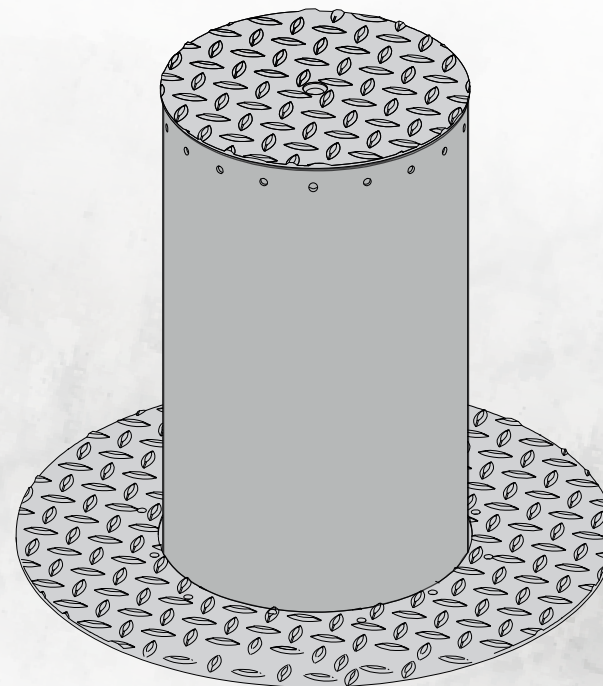

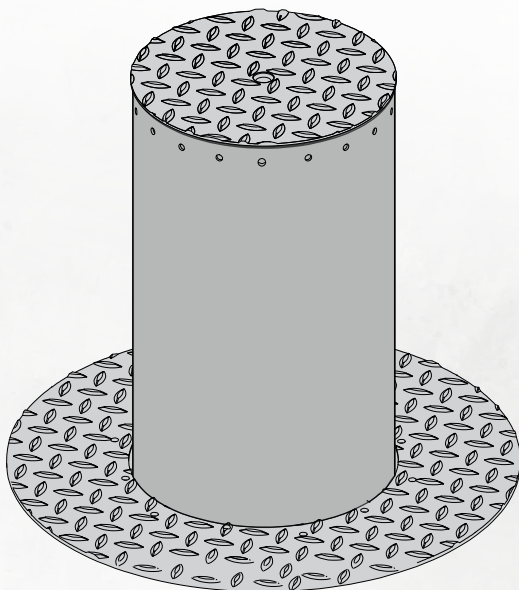



00. TARTALOM

INDEX

01. BIZTONSÁG UTASÍTÁSOK	1B
02. AUTOMATIKA	
MŰSZAKI TULAJDONSÁGOK	4A
NYITÁS KÉZZEL	4A
A KÉSZLET TARTALMA	4A
MÉRETEK	4B
03. TELEPÍTÉS	
AZ AUTOMATIKA TELEPÍTÉSE	6A
04. HIBAELHÁRÍTÁS	
UTASÍTÁSOK VÉGFELHASZNÁLÓK ÉS SZAKEMBEREK RÉSZÉRE	7

01. BIZTONSÁGI UTASÍTÁSOK

FIGYELEM

	A termék igazoltan megfelel az Európai Közösség (EC) biztonsági szabványainak.
	A termék teljesíti az Európai Parlament és Tanács 2011. június 8-i 2011/65/EU sz., az egyes veszélyes anyagok elektromos és elektronikus berendezésekben való alkalmazásának korlátozásáról szóló, valamint A Bizottság felhatalmazáson alapuló 2015/863. sz. irányelvében foglaltakat.
	(Újrahasznosító rendszert üzemeltető országokban érvényes). A terméken vagy a hozzá tartozó dokumentációban és elektronikus tartozékokon (pl. Töltő, USB kábel, elektronikus alkatrészek, vezérlő- és kezelőszervek, stb.) látható jelölés az jelenti, hogy az adott terméket az élettartama végén nem szabad kommunális hulladékkal együtt kidobni. A hulladék kontrollálatlan kidobásából eredő környezetszennyezés és egészség károsítás megelőzésére különítse el az ilyen jelöléssel ellátott termékeket, és felelős felhasználóként hasznosítsa őket újra, ezzel elősegíti az anyagi erőforrásaink fenntartható újbóli felhasználását. Magánszemélyek a terméket forgalmazó kereskedőnél vagy a Nemzeti Környezetvédelmi Ügynökségnél érdeklődhetnek, hogyan és hol lehet ezeket a termékeket biztonságosan és környezetbarát módon újrahasznosítani. Az üzleti felhasználók forduljanak a termék kereskedőjéhez, és nézzék meg, hogyan rendelkezik erről az adásvételi szerződéssel. Ezt a terméket és az elektronikus tartozékait nem szabad kommunális hulladékkal együtt ártalmatlanítani.
	Ez a jelölés azt jelenti, hogy a termék és az elektronikus tartozékai (pl. töltő, USB kábel, elektronikus alkatrészek, kezelőszervek, stb.) elektromos árammal való közvetlen vagy közvetett kapcsolat mellett áramütést okozhatnak. A termék használata, kezelése során legyen körültekintő, és tartsa be a jelen útmutatóban szereplő összes biztonság előírást.

ÁLTALÁNOS TUDNIVALÓK, FIGYELMEZTETÉSEK

- Ebben az útmutatóban nagyon fontos információkat tudhat meg a berendezés biztonságáról és használatáról. A berendezés telepítése használata előtt figyelmesen olvassa el a teljes útmutatót, és tartsa olyan helyen, ahol szükség esetén bármikor hozzá lehet férni.
- A berendezést csak a jelen útmutatóban ismertetett rendeltetési célra használható, minden egyéb, az útmutatóban nem szereplő célú alkalmazása tilos, mert az kárt okozhat a termékben, és súlyos személyi sérülést eredményezhet.
- Ez az útmutató elsősorban a szakembereknek szól, és nem mentesíti a felhasználót annak felelőssége alól, hogy a termék megfelelő működése érdekében elolvassa a "User Norms" c. pontot.
- A terméket csak szakemberek telepíthetik, illetve javíthatják, mert csak így garantálható, hogy az előírt műveleteket a vonatkozó szabványok és előírások szerint hajtják végre. Szakszerűtlen és gyakorlatlan kivitelezés tilos, kivéve, ha azt a szakemberek kifejezetten nem kérik.
- A telepített berendezésen rendszeresen ellenőrizni kell a berendezés egyensúlyát, meg kell vizsgálni, nem mutatkoznak-e kopás, elhasználódás jelei a kábeleken, rugókon, zsanérsokon kerekeken, tartókon, és egyéb szerkezeti alkatrészekben.
- Ne használja a terméket, ha javítani kell vagy be kell állítani.
- Karbantartás, tisztítás és alkatrészcsere idejére a terméket le kell választani az elektromos hálózati tápról. Ez vonatkozik minden olyan műveletre, mely során fel kell nyitni a berendezés burkolatát.
- A terméket csak olyan személy használhatja, tisztíthatja és tarthatja karban, aki elmúlt nyolc éves, illetve fizikai, mentális, vagy érzékszervi sérüléssel élő személy, vagy a terméket nem ismerő személy, feltéve, hogy utóbbiak azt a terméket jól ismerő, annak kockázataival és veszélyeivel tisztában lévő személy utasítása szerint és felügyelete alatt teszik.
- A termékkel vagy a kezelőeszközökkel gyermekek ne játszanak, nehogy véletlenül kinyíljon a motoros mozgatású ajtó vagy kapu.

FIGYELMEZTETÉSEK SZERELŐK, SZAKEMBEREK SZÁMÁRA

- A telepítés megkezdése előtt ellenőrizze, hogy rendelkezésre áll-e a telepítéshez szükséges összes eszköz és anyag.
- Fel kell jegyezni a védelmi osztályt (IP) és az üzemi hőmérsékletet, hogy ezek mindenképpen megfeleljenek a telepítés helyén.
- Adja át ezt a használati útmutatót a felhasználóknak, és tájékoztassák őket, hogy mi a teendő vészhelyzetben.
- Ha az automatikát gyalogos ajtóval szerelt kapura szerelik fel, egy ajtózáró reteszt kell kialakítani, ami meggátolja, hogy a gyalogos ajtó a kapu mozgása közben ki lehessen nyitni.
- Ne telepítse a terméket "fejjel lefelé" vagy használjon olyan tartóelemeket, amik nem bírják el a súlyát. Ha szükséges, a fontosabb helyekre szereljen fel még tartókonzolt az automatika biztosítására.
- Ne telepítse a terméket robbanásveszélyes helyen.
- A biztonsági berendezéseknek meg kell tudniuk előzniük a zúzódásokat a motoros mozgatású ajtó vagy kapu veszélyzónáiban.
- Ellenőrizze, hogy az automatizálendő elemek (kapuk, ajtó, ablakok, redőnyök, stb.) kifogástalan műszaki állapotban, beszintezve és beállítva legyenek. Ellenőrizze, tovább, hogy - ha szükséges - a mechanikai ütközők a helyükön legyenek.
- A központi egységet folyó víz (pl. eső, nedvesség stb.), por, és rágcsálók ellen védett helyre kell telepíteni.
- Az elektromos kábeleket védőcsőben kell elvezetni, hogy védve legyenek a mechanikai hatások ellen (különösen a tápkábel). Figyelem? a központi egységbe az összes kábelt alulról kell bevezetni.
- Ha az automatikát a tőrfelszín vagy más, a hozzáférést biztosító felület felett 2,5m-nél magasabban kell telepíteni, akkor a dolgozók minimális munka- és egészségvédelme érdekében be kell tartani az Európai Parlament és a Tanács 2009/104/EK (2009. szeptember 16.) irányelvében foglaltakat.
- A kézi kioldás matricáját a lehető legközelebb helyezze el a kioldó mechanika mellett

01. AVISOS DE SEGURANÇA

- Elektromos leválasztásra alkalmas eszközt (pl. kapcsoló vagy megszakítót az elektronos paneleken) kell kialakítani a termék fix tápvezetékei mentén a telepítése előírásai szerint.
- Ha a telepítendő termék 110 VAC vagy 230 VAC-t kér, akkor az elektromos panelbe való bekötéshez földelést kell biztosítani.
- A terméken kisfeszültség csak a központi egységen található (csak 24V-os motorok esetén)

FIGYELMEZTETÉSEK A FELHASZNÁLÓK SZÁMÁRA

Az útmutatót tartsa biztos helyen, ahol szükség esetén hozzá lehet férni.

- Ha a terméket váratlanul folyadék éri, a rövidzárlat megelőzése érdekében azonnal le kell választani a tápról, és értesíteni kell egy szakembert.
- Győződjön meg róla, hogy a szerelőtől megkapta a termék útmutatóját, és tájékoztatta Önököt arról, hogy mi a teendő vészhelyzetben. Ha a rendszert át kell alakítani vagy meg kell javítani, iktassa ki az automatikát, áramtalanítsa a berendezést, és ne használja, amíg az összes biztonsági körülmény helyre nem áll.
- Ha valamilyen hiba miatt a biztosíték megszakítója lekapcsolt, keresse meg a probléma helyét, és hárítsa el a problémát, mielőtt visszakapcsolja a megszakítót vagy kicseréli a biztosítékot. Ha a hiba nem javítható a jelen útmutatóban lévő hibaszűrés, elhárítás tanácsokkal, forduljon szakemberhez.
- A motoros mozgatókapu működési területét hagyja szabadon, amíg a kapu mozgásban van, és erőltesse a kapu mozgását.
- Ne dolgozzon a berendezés szerkezeti elemein vagy a zsanérokon, miközben a termék mozgásban van.

FELELŐSSÉG

- A szállító mentesül mindennemű felelőssége alól, ha:

- A termék hibája vagy alakváltozása nem megfelelő telepítés vagy karbantartás miatt következik be!
- A telepítés, használat, és karbantartás során nem tartották be biztonsági előírásokat.
- Nem követték az útmutató utasításait.
- A kár nem engedélyezett átalakítás miatt keletkezett.
- Ilyen esetekben a garancia érvényét veszti.

JELÖLÉSEK MAGYARÁZATA



- Fontos biztonsági tudnivalók



- Hasznos információ



- Programozási tudnivalók



- Információ a potenciométerről



- Információ a csatlakozásokról



- Információ a gombokról

02. AUTOMATIKA

MŰSZAKI TULAJDONSÁGOK

Az MPIE10 típusú forgalomkorlátozó oszlopok feladata a járműforgalom áthaladásának szabályozása. A teljes egészében 304-es rozsdamentes acélból és PVC-ből készült oszlopszerkezet vandálbiztos, és a térszín alá is telepíthető.

	400	600	800
• Aktív magasság	370mm	570mm	785mm
• Súly	35Kg	40Kg	45Kg
• Táp	24 Vdc		
• Teljesítmény	150W		
• Névleges áramfelvétel	3A		
• Üzemi hőmérséklet	-20 ~ +50°C		
• A mozgó alkatrészek anyaga	2,5 mm rozsdamentes acél		
• Borítás	Borítás Csúszásmentes 4 mm rozsdamentes acél		
• A beágyazott elemek anyaga	PVC 10mm		
• Átmérő	ø204mm		
• Felső karima	400mm		
• Maximális teherbírás	20.000Kg		

NYITÁS KÉZZEL

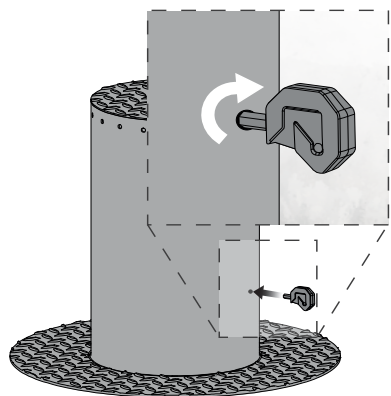

Az elektromechanikus oszlop kinyitásához helyezze a kulcsot a nyílásba, és fordítsa el az óramutató járásával megegyező irányba.



• A kulcsot fogva tartva lassan engedje le az oszlopot, mert nyitás után az oszlop szabadon lesüllyed, ha nem tartja meg.

• Az oszlophoz tartozó akkumulátor segítségével áramkimaradás esetén az oszlopot egyszer le lehet engedni. Addig ne használják az oszlopot, amíg az áramellátás helyre nem áll, mert az akkumulátor csak vész helyzetben használható, és előfordulhat, hogy nem biztosít elég energiát a teljes kiemelkedéshez

4A HU

02. AUTOMATIKA

A KÉSZLET TARTALMA

A készlet tartalma:

- 01 • 01 MSC50 fényérzékelő
- 02 • 01 MC61PL Vezérlés
- 03 • 01 Integrált RGB LED modul

- 04 • 01 MPIE10
- 05 • 02 FALK távirányítók
- 06 • 01 12 Vdc elem

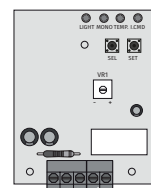

01

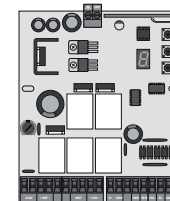

02

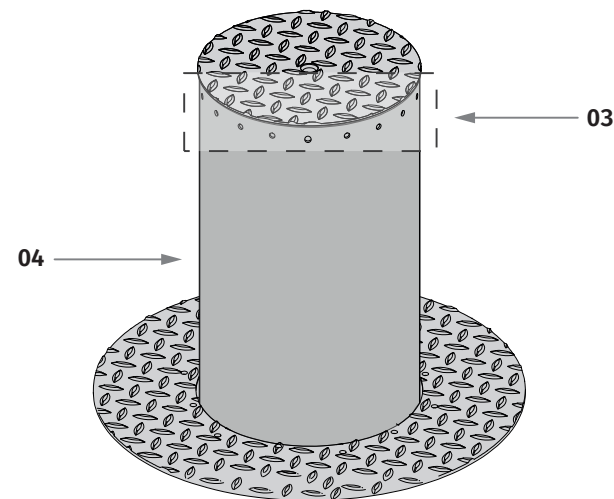

04



05

06

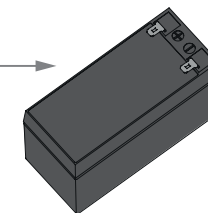

HU 4B

02. AUTOMATIKA

MÉRETEK

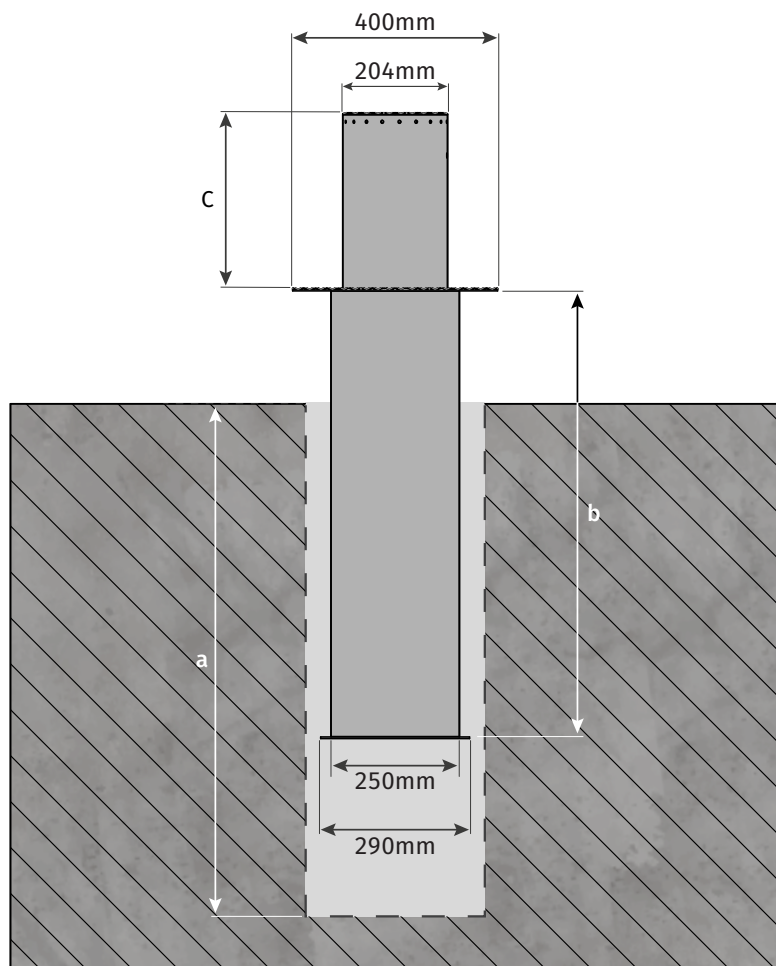

	400	600	800
• Méret (a)	1040mm	1250mm	1450mm
• Méret (b)	870mm	1080mm	1280mm
• Méret (c)	370mm	570mm	785mm

03. TELEPÍTÉS

AUTOMATIKA TELEPÍTÉS

1 ALAPOZÁS

Fúrjon egy megfelelő méretű lyukat a talajba az oszlop számára, lásd az 5A táblázatot.

2 BETONOZÁS

Betonezza ki a lyuk alját.

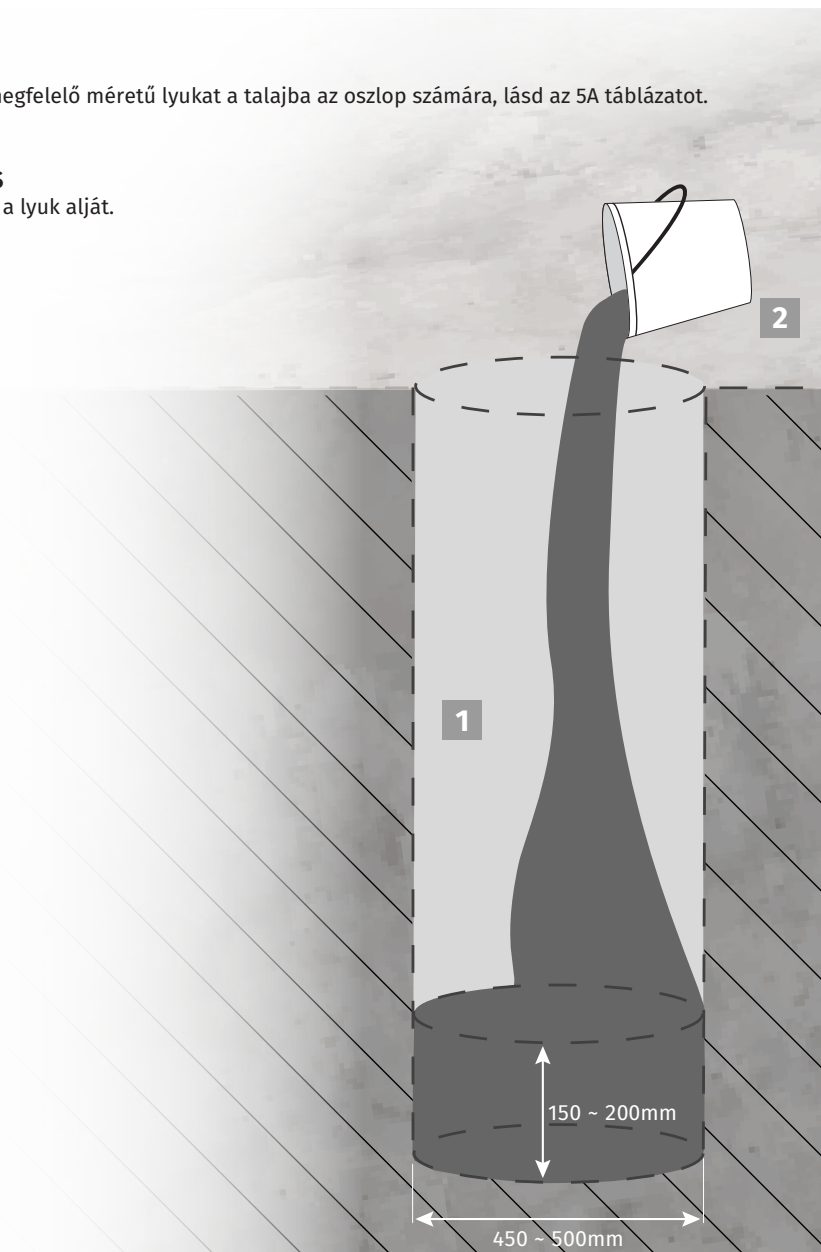

03. TELEPÍTÉS

AZ AUTOMATIKA TELEPÍTÉSE

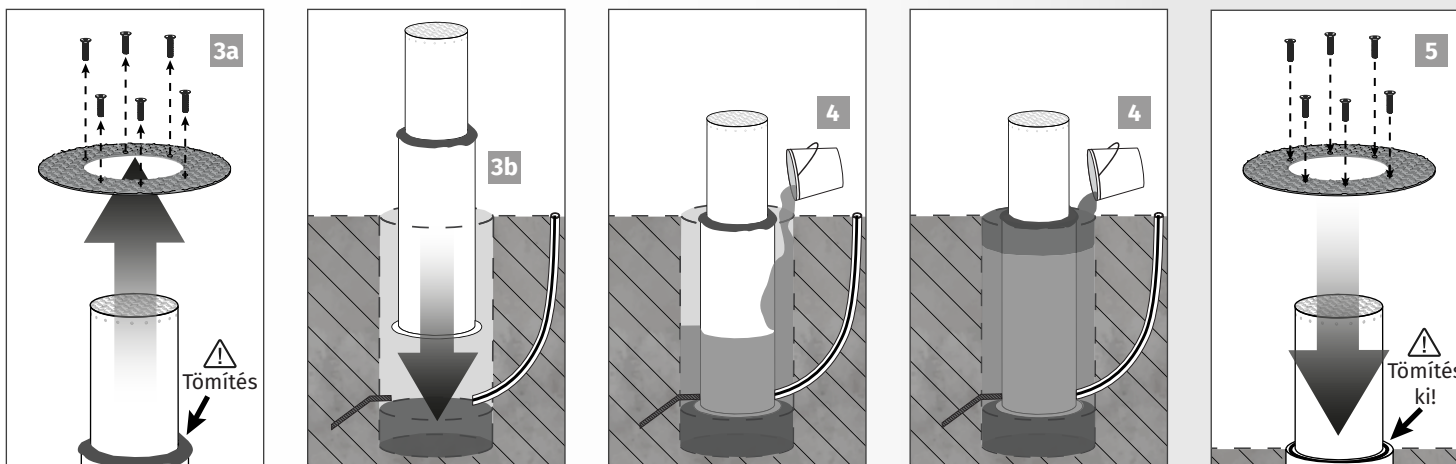

- Az oszlop tővénel helyezzen el egy vízvezető csövet (minimális lejtése 10°).
- Húzzon ki egy védőcsövet, amiben a tápkábel eljut a Vezérléshez.
- Az oszlop köré öntsön homokot, hogy szépen megtámassza a szerkezetet.
- A megfelelő szilárdság érdekében a beton homokból és cementből készüljön.
- A Vezérlést a térszín felett legalább 200 mm-el kell elhelyezni.
- Ha a központi egység és az oszlop távolsága több mint 10 méter, akkor használjon Ø2,5mm keresztmetszetű kábelt.

3 HELYEZZE AZ OSZLOPOT A LYUKBA

a) Csavarja ki a csavarokat és vegye le az oszlop borítását.



Törlőkendővel tömítse ki belülről az automatikát, hogy ne juthasson be szennyeződés vagy idegen tárgy.

b) Ezután helyezze az oszlopot a talajba fúrt lyukba.

4 TÖLTSE FEL HOMOKKAL ÉS BETONNAL

Az oszlop rögzítéséhez töltse fel a lyukat az oszlop körül homokkal, majd betonnal.

5 RÖGZÍTSE AZ OSZLOPOT

Távolítsa el a tömítéshez használt anyagot, és a korábban kicsavart csavarokkal rögzítse a borítást az oszlopra.

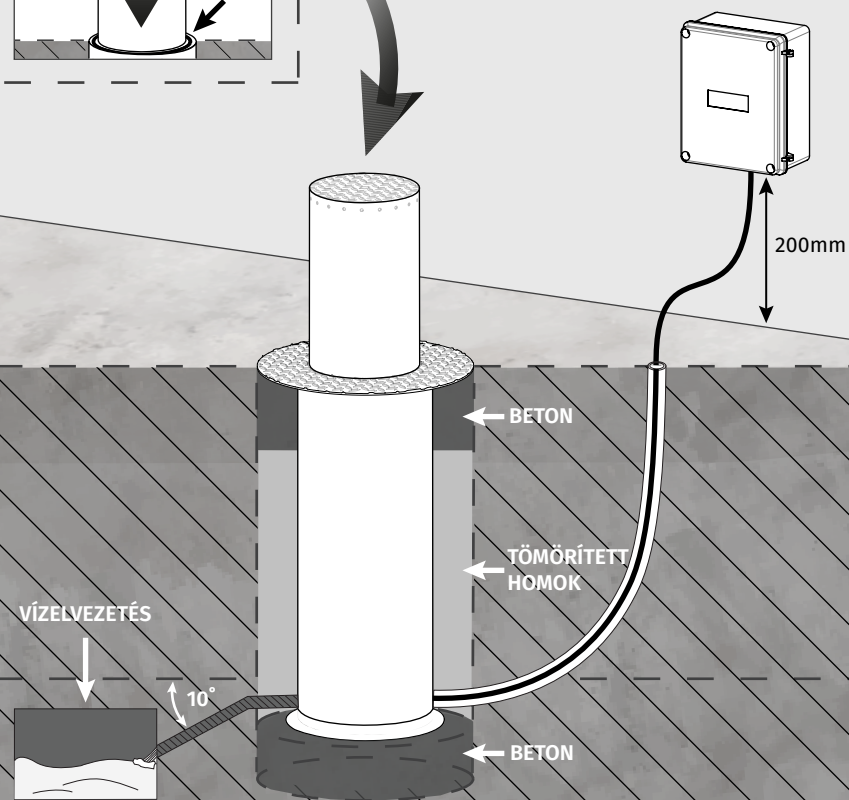

04. HIBAELEHÁRÍTÁS

UTASÍTÁSOK FELHASZNÁLÓK ÉS SZAKEMBEREK SZÁMÁRA

Probléma	Teendő	Jelenség	2. teendő	A probléma gyökérének feltárása			
• Az oszlop nem működik.	• Ellenőrizze, hogy a Vezérlés en vanáram és megfelelően működik-e.	• Még mindig nem működik.	• Forduljon szakemberhez.	<p>1 • Nyissa fel a vezérlődobozt, és ellenőrizze. van-e 230V betáp;</p> <p>2 • Ellenőrizze a vezérlőáramkör biztosítékait;</p>	<p>3 • Válassza le az oszlopokat a vezérlőpanelről, és tesztelje őket úgy, hogy közvetlenül a tápra köti őket;</p>	<p>4 • Ha az oszlop működik, a probléma a Vezérlésen van. Húzza ki, és küldje el a műszaki részlegünkre diagnózisra;</p>	<p>5 • Ha az oszlop nem működik, vegye ki a telepítés helyéről, és küldje el a műszaki részlegünkre diagnózisra.</p>
• Az oszlop nem mozdul, de zajt kelt.	• Nyissa ki az oszlopot és mozgassa kézzel, hogy ellenőrizze, van-e mechanikai probléma.	• Az oszlop beragadt.	• Forduljon szakemberhez.	Ellenőrizze az oszlop összes lehetséges mozgását a probléma beazonosításához.			
		• Az oszlop könnyedén jár.	• Forduljon szakemberhez.	<p>1 • Válassza le az oszlopokat a Vezérlésről, és tesztelje őket úgy, hogy közvetlenül a tápra köti őket;</p>	<p>2 • Ha az oszlop működik, a probléma a Vezérlésen van. Húzza ki, és küldje el a műszaki részlegünkre diagnózisra;</p>	<p>3 • Ha az oszlop nem működik, vegye ki a telepítés helyéről, és küldje el a műszaki részlegünkre diagnózisra.</p>	
• Az oszlop kinyit, de nem zár be.	<p>• Nyissa ki az oszlopot és kézzel mozgassa zárt helyzetbe. Zárja le az oszlopot (s).</p> <p>• 5 s-ra kapcsolja ki az elektromos panelt, majd kapcsolja vissza. A nyitási parancsot a távirányítóval adja le.</p>	• Az oszlop kinyitott, de utána nem zár be.	<p>1 • Ellenőrizze, nem akadályozza-e valami az oszlop mozgását.</p> <p>2 • Ellenőrizze, hogy az oszlop valamelyik kezelőszerve nem ragadt-e e és nem küld-e állandóan jelet a Vezérlésre.</p> <p>3 • Forduljon szakemberhez.</p>	<p>Minden Vezérlésen vannak LED-ek, melyekkel egyszerűen behatárolhatók a problémás eszközök.</p> <p>Minden biztonsági eszköz LED-je (DS) alaphelyzetben világít. Az összes "START" áramkör LED-je in alaphelyzetben NEM világít. Ha nem mindegyik eszköz LED-je világít, akkor valami baj van a biztonsági rendszerben (fotocellák, biztonsági élek).</p> <p>Ha a "START" áramkörök LED-jei világítanak (Op és Cl), akkor valamelyik kezelőszerv állandóan jelet küld a Vezérlésre.</p>	<p>A) BIZTONSÁGI RENDSZEREK:</p> <p>1 • Söntáramkörrel zárja le a biztonsági rendszereket a Vezérlésen (nézzen utána az adott Vezérlés útmutatójában). Ha az automatikus rendszer normálisan működik, ellenőrizze a problémás eszközt.</p> <p>2 • Egyenként vegye le a söntáramköröket, amíg meg nem találja a hibás eszközt.</p> <p>3 • Cserélje ki egy működő eszközre és ellenőrizze, hogy a motor megfelelően működik-e az összes</p>	<p>többi eszközzel. Ha talál még hibás eszközt, végezze el ismét az előzőeket, amíg az összes problémát el nem hárította.</p> <p>B) A RENDSZEREK BEINDÍTÁSA:</p> <p>1 • Válassza le a START csatlakozóhoz kötött összes vezetékét.</p> <p>2 • Ha a LED kikapcsol, próbálja meg egyenként visszakötni az eszközöket, amíg meg nem találja a hibás eszközt.</p> <p>MEGJ • Ha az A és B alatt leírt</p>	<p>teendők nem hoznak eredményt, vegye ki a Vezérlést és küldje el a műszaki részlegünkhöz diagnózisra. Ha az A és B alatt leírt teendők nem hoznak eredményt, vegye ki a Vezérlést és küldje el a műszaki részlegünkhöz diagnózisra.</p>
• Az oszlop nem járja végig a teljes útját.	• Nyissa ki az oszlopot és kézzel mozgassa, hogy ellenőrizze, van-e mechanikai probléma.	• Probléma merült fel?	• Forduljon oszlophoz értő szakemberhez.	Ellenőrizze az oszlop összes lehetséges mozgását a probléma beazonosításához.			
		• Az oszlop könnyedén jár?	• Forduljon szakemberhez.	<p>1 • Válassza le a motort a vezérlésről tesztelje úgy, hogy közvetlenül a tápra köti, hogy kiderítse, hibás-e;</p> <p>2 • Ha az oszlop(ok) nem működik, vegye ki a telepítés helyéről, küldje el a műszaki részlegünkhöz diagnózisra;</p> <p>3 • Ha a motor működik, teljes</p>	<p>erővel a teljes úton mozgatja az oszlopot akkor a probléma a vezérlőnél van. Az erőt trimmerrel állítsa be a panelen. Újra programozza be a mozgatási időket, hagyjon elég időt a nyitásra/zárásra a megfelelő erővel (lásd a Vezérlés útmutatóját);</p> <p>4 • Ha ez nem működik, vegye ki a Vezérlést és küldje el a műszaki</p>	<p>részlegünknék.</p> <p>MEGJ • Ha beállítja az erőt a vezérlőegységen, az elég lehet ahhoz, hogy az oszlop megakadás nélkül nyisson és záródjon, ugyanakkor bárki kis erővel megállíthatja és visszafordíthatja. A biztonság rendszerek hibája esetén a kapu soha nem okozhat fizikai kárt, sérülést tárgyakkban,</p>	<p>embereknek (járművek, emberek, stb.).</p>